

DE Montageanleitung · GB Mounting instruction · FR Instruction de montage · ES Instrucciones de montaje · NL Montageaanswijzing · BG Инструкции за монтаж · DA Monteringsvejledning · ET Paigaldusjuhend  
 FI Asennusohjeet · EL Οδηγίες συναρμολόγησης · IT Istruzioni di montaggio · HR upute za sastavljanje · LV Montāžas instrukcija · LT Montavimo instrukcija · MT Struzzjonijiet tal-assemblaġġ · PL Instrukcja montażu  
 PT Instruções de montagem · RO Instrucţiuni de montare · SV Monteringsanvisning · SI Navodila za montažo · SK Montážny návod · CS Montážní návod · HU Szerelési útmutató · GA Treoir

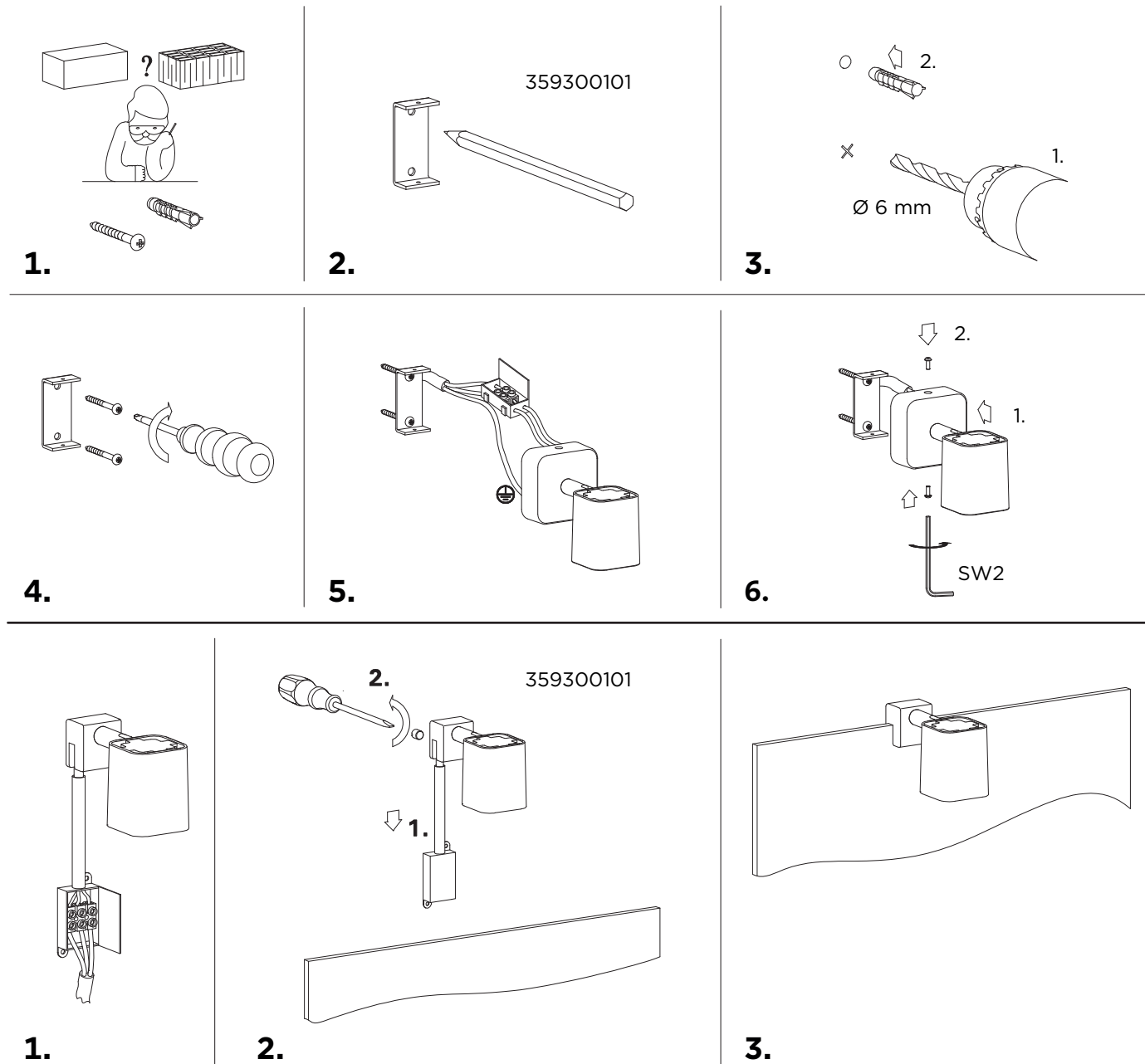

**DE** Wichtige Hinweise: Betriebsspannung: 230V / 50 Hz. Der elektrische Anschluss darf nur von Fachpersonal durchgeführt werden (vgl. DIN VDE 0100 Teil 701). Bei einer Störung oder einem Defekt darf die Reparatur nur durch einen Fachmann erfolgen.

**GB** Important notes: Operating voltage: 230V / 50 Hz. The electrical connection may only be carried out by qualified personnel (see DIN VDE 0100 Part 701). In case of fault or defect, repairs may only be performed by a professional.

**FR** Remarques importantes : Tension de fonctionnement : 230 V / 50 Hz. Le raccordement électrique ne peut être effectué que par du personnel qualifié (voir DIN VDE 0100 Partie 701). En cas de panne ou de défaut, la réparation ne peut être effectuée que par un professionnel.

**ES** Indicaciones importantes: Tensión de servicio: 230 V / 50 Hz. La conexión eléctrica debe ser realizada únicamente por personal cualificado (véase DIN VDE 0100, parte 701). En caso de avería o defecto, la reparación solo debe ser realizada por un especialista.

**NL** Belangrijke opmerkingen: Bedrijfsspanning: 230V / 50 Hz. De elektrische aansluiting mag uitsluitend door gekwalificeerd personeel worden uitgevoerd (zie DIN VDE 0100 Deel 701). Bij storing of defect mag de reparatie uitsluitend door een professional worden uitgevoerd.

**BG** Важни бележки: Напрежение за работа: 230 V / 50 Hz. Електрическото свързване трябва да се извършва само от квалифициран персонал (съгласно DIN VDE 0100 Teil 701). При повреда или дефект ремонтът трябва да бъде извършен само от специалист.

**DK** Vigtige bemærkninger: Driftsspænding: 230 V / 50 Hz. Den elektriske tilslutning må kun udføres af kvalificeret personale (jævn DIN VDE 0100 del 701). Ved fejl eller defekt må reparationen kun udføres af en fagmand.

**EE** Olulised märkused: Töötav pinge: 230 V / 50 Hz. Elektriline ühendus tohib teha ainult kvalifitseeritud isik (vt DIN VDE 0100 osa 701). Vea või riknemise korral parandust teha vaid professionaal.

**FI** Tärkeitä huomioita: Käyttöjännite: 230 V / 50 Hz. Sähköliitännä saa suorittaa vain koulutettu henkilö (katso DIN VDE 0100 osa 701). Ongelman tai vian sattuessa korjaus saa suorittaa vain ammattilainen.

**GR** Σημαντικές σημειώσεις: Τάση λειτουργίας: 230 V / 50 Hz. Η ηλεκτρική σύνδεση μπορεί να γίνει μόνο από εξειδικευμένο προσωπικό (βλ. DIN VDE 0100 Μέρος 701). Σε περίπτωση βλάβης ή ελαττώματος η επισκευή μπορεί να γίνει μόνο από επαγγελματία.

**IT** Note importanti: Tensione di funzionamento: 230 V / 50 Hz. Il collegamento elettrico può essere eseguito solo da personale qualificato (vedi DIN VDE 0100 Parte 701). In caso di guasto o difetto, la riparazione può essere eseguita.

**HR** Važne napomene: Napajanje: 230 V / 50 Hz. Električnu spojku smije izvoditi samo kvalificirano osoblje (u skladu s DIN VDE 0100 Teil 701). U slučaju smetnji ili kvara, popravak smije provesti samo stručna osoba.

**LV** Svarīgas piezīmes: Darbības spriegums: 230 V / 50 Hz. Elektrisko savienojumu drīkst veikt tikai kvalificēts personāls (skat. DIN VDE 0100 daļa 701). Trauksmes vai defekta gadījumā remontu drīkst veikt tikai speciālists.

**LT** Svarbūs pastabos: Darbinimo įtampa: 230 V / 50 Hz. Elektrinį ryšį gali atlikti tik kvalifikuotas personalas (žr. DIN VDE 0100 dalis 701). Gedimo ar defekto atvejų remontą gali atlikti tik profesionalas.

**PL** Ważne uwagi: Napięcie operacyjne: 230V / 50 Hz. Połączenie elektryczne może być wykonywane wyłącznie przez wykwalifikowany personel (patrz DIN VDE 0100 część 701). W przypadku usterki lub defektu naprawę może przeprowadzać wyłącznie fachowiec.

**PT** Observações importantes: Tensão de funcionamento: 230 V / 50 Hz. A ligação elétrica pode ser efectuada apenas por pessoal qualificado (ver DIN VDE 0100 Parte 701). Em caso de avaria ou defeito, os reparos só podem ser realizados por um profissional.

**RO** Informații importante: Tensiune de funcționare: 230 V / 50 Hz. Racordarea electrică poate fi efectuată numai de personal calificat (conform DIN VDE 0100 partea 701). În cazul unei defecțiuni sau al unui defect, reparația poate fi efectuată numai de un specialist.

**SE** Viktig information: Driftsspänning: 230 V / 50 Hz. Den elektriska anslutningen får endast utföras av behörig personal (jfr DIN VDE 0100 del 701). Vid fel eller defekt får reparationen endast utföras av en fackman.

**SI** Pomembna opozorila: Delovna napetost: 230 V / 50 Hz. Električni priklop sme izvesti samo usposobljeno osebe (glej DIN VDE 0100 del 701). V primeru okvare ali napake sme popravilo opraviti samo usposobljen strokovnjak.

**SK** Dôležité upozornenia: Prevádzková napätie: 230 V / 50 Hz. Elektrické pripojenie sme vykonávať iba kvalifikovaný personál (pozri DIN VDE 0100 časť 701). V prípade poruchy alebo defektu sme opravu vykonávať iba kvalifikovaný odborník.

**CZ** Důležité poznámky: Provozní napětí: 230 V / 50 Hz. Elektrické připojení smí provádět jen kvalifikovaný personál (viz DIN VDE 0100 část 701). Při poruše nebo defektu smí opravu provést jen odborná osoba.

**HU** Fontos megjegyzések: Üzemeltetési feszültség: 230V / 50 Hz. Az elektromos csatlakozást csak szakképzett személy végezheti (lásd DIN VDE 0100 701. rész). Hiba vagy meghibásodás esetén a javítást csak szakember végezheti.

**MT** Avviż importanti: Tensione ta' operazzjoni: 230V / 50 Hz. Il-konnessjoni elettrika trid issir biss minn personal kwalifikat (ara DIN VDE 0100 Parti 701). F'każ ta' hsara jew difett, i r-reparazzjoni għandha ssir biss minn professjonist.

**GA** Nótaí tábhachtacha: Voltas oibríochta: 230V / 50 Hz. Ní mór do dhuine cáilithe amháin an ceangal leictreach a dhéanamh (féach DIN VDE 0100 Cuid 701). Má tharlaíonn locht nó teip, ní cheadaítear ach do ghairmí an deisicúchán a dhéanamh.

**DE** Montageanleitung · **GB** Mounting instruction · **FR** Instruction de montage · **ES** Instrucciones de montaje · **NL** Montageaanswijzing · **BG** Инструкции за монтаж · **DA** Monteringsvejledning · **ET** Paigaldusjuhend  
**FI** Asennusohjeet · **EL** Οδηγίες συναρμολόγησης · **IT** Istruzioni di montaggio · **HR** upute za sastavljanje · **LV** Montāžas instrukcija · **LT** Montavimo instrukcija · **MT** Struzzjonijiet tal-assemblagg · **PL** Instrukcja montażu  
**PT** Instruções de montagem · **RO** Instrucțiuni de montare · **SV** Monteringsanvisning · **SI** Navodila za montažo · **SK** Montážny návod · **CS** Montážní návod · **HU** Szerelési útmutató · **GA** Treoir

**DE** ACHTUNG: Das beigefügte, universelle Befestigungsmaterial ist nicht für alle Untergründe geeignet. Bitte verwenden Sie nur für den jeweiligen Untergrund geeignete Schrauben und Dübel. Bitte prüfen Sie deshalb vor der Verwendung sorgfältig, ob das beigefügte Befestigungsmaterial für den jeweils vorgesehenen Untergrund tauglich ist.

**GB** WARNING: The attached universal fastening material is not suitable for all substrates. Please use only screws and wall plugs suitable for the respective substrate. Therefore, before use, please carefully check whether the attached fastening material is suitable for the intended substrate.

**FR** ATTENTION: Le matériel de fixation universel ci-joint n'est pas adapté à tous les substrats. Veuillez n'utiliser que des vis et des chevilles adaptés au substrat concerné. Veuillez donc vérifier attentivement avant utilisation si le matériel de fixation joint est adapté au substrat prévu.

**ES** ATENCIÓN: El material de fijación universal incluido no es adecuado para todos los soportes. Utilice únicamente tornillos y tacos adecuados para el soporte correspondiente. Por lo tanto, compruebe cuidadosamente antes de su uso si el material de fijación incluido es adecuado para el soporte previsto.

**NL** OPGELET: Het bijgevoegde universele bevestigingsmateriaal is niet geschikt voor alle ondergronden. Gebruik alstublieft alleen voor de desbetreffende ondergrond geschikte schroeven en pluggen. Controleer daarom vóór gebruik zorgvuldig of het bijgevoegde bevestigingsmateriaal geschikt is voor de betreffende ondergrond.

**BG** ВНИМАНИЕ: Приложеният универсален крепежен материал не е подходящ за всички повърхности. Моля, използвайте само подходящи за конкретната повърхност винтове и дюбели. Проверявайте преди употреба дали приложеният крепежен материал е годен за съответната повърхност.

**DK** ADVARSEL: Det vedhæftede universelle monteringsmateriale er ikke egnet til alle underlag. Brug venligst kun skruer og plugs, der er egnede til det pågældende underlag. Undersøg derfor før brug om det vedhæftede monteringsmateriale er egnet til det påtænkte underlag.

**EE** HOIATUS: Lisatud universaalne kinnitusmaterjal ei sobi kõikidele aluspinnastele. Palun kasutage ainult vastavale aluspinnale sobivaid kruve ja DÜBLEID. Enne kasutamist kontrollige hoolikalt, kas lisatud kinnitusmaterjal on sobiv kavandatud aluspinnale.

**FI** VAROITUS: Liitetty universaali kiinnitysaines ei sovellu kaikkiin alustoihin. Käytä oikeita pultteja ja warte hain esillä olevia kiinnitysruuveja kyseiselle alustalle. Tarkista siis ennen käyttöä huolellisesti, soveltuuko liitetty kiinnitysaines kyseiselle alustalle.

**GR** ΠΡΟΕΙΔΟΠΟΙΗΣΗ: Το συνημμένο παγκόσμιο υλικό στερέωσης δεν είναι κατάλληλο για όλες τις επιφάνειες. Παρακαλούμε χρησιμοποιήστε μόνο βίδες και ούπα που είναι κατάλληλα για τη συγκεκριμένη επιφάνεια. Ελέγξτε πριν τη χρήση προσεκτικά εάν το συνημμένο υλικό στερέωσης είναι κατάλληλο για την προβλεπόμενη επιφάνεια.

**IT** ATTENZIONE: Il materiale di fissaggio universale allegato non è adatto a tutte le superfici. Si prega di utilizzare solo viti e tasselli idonei per la relativa superficie. Verificare prima dell'uso che il materiale di fissaggio allegato sia adatto alla superficie previsto.

**MT** ATTENZJONI: Il-materjal ta' fissar universali mehmuż jista' ma jkunx adattat għal kull tip ta' wiċċ. Jekk jogħġbok uża biss kamin u plugs li huma adattati għat-tip ta' wiċċ rispettiv. Għalhekk, qabel tuża l-materjal mehmuż, iċċekkja bir-reqqa jekk huwiex adattat għall-wiċċ li inti ser tużah fuq.

**HR** UPOZORENJE: Priloženi univerzalni materijal za ugradnju nije pogodan za sve podloge. Molimo koristite samo vijke i plastične tiple koji su pogodni za određenu podlogu. Stoga prije upotrebe pažljivo provjerite je li priloženi materijal za ugradnju pogodan za željenu podlogu.

**LV** BRĪDINĀJUMS: Pievienotais universālais fiksācijas materiāls nav piemērots visiem pamatnes veidiem. Lūdzu izmantojiet tikai atbilstošus skrūves unē stiprinājumus konkrētai pamatnei. Pirms izmantošanas rūpīgi pārbaudiet, vai pievienotais fiksācijas materiāls atbilst paredzētajai pamatnei.

**LT** DĖMESIO: Pridedas universalaus tvirtinimo medžiaga netinka visoms pagrindams. Prašome naudoti tik tinkamus varžtus ir tūšinius priedus konkrečiai bazei. Prieš naudojimą atidžiai patikrinkite, ar prideta tvirtinimo medžiaga tinkama būsimai bazei.

**PL** UWAGA: Dołączone uniwersalne elementy mocujące nie nadają się do wszystkich podłoży. Proszę używać wyłącznie śrub i kołków odpowiednich do danego podłoża. Przed użyciem należy zatem dokładnie sprawdzić, czy dołączone elementy mocujące nadają się do danego podłoża.

**PT** ATENÇÃO: O material de fixação universal anexado não é adequado para todos os substratos. Use apenas para o substrato correspondente os parafusos e buchas apropriados. Verifique antes do uso se o material de fixação anexado é adequado ao substrato pretendido.

**RO** ATENȚIE: Materialul de fixare universal atașat nu este potrivit pentru toate substraturile. Vă rugăm să folosiți doar șuruburi și dibluri potrivite pentru substratul respectiv. Verificați înainte de utilizare dacă materialul de fixare atașat este potrivit pentru substratul destinat.

**SE** VARNING: Det bifogade universella fixeringsmaterialet är inte lämpligt för alla underlag. Använd endast skruvar och pluggar som är lämpliga för respektive underlag. Var därför noga med att kontrollera före användning om det bifogade fixeringsmaterialet är lämpligt för det avsedda underlaget.

**SI** OPOZORILO: Priloženo univerzalno pritrdilno material ni primerno za vse podlage. Prosimo, uporabljajte samo ustrezne vijake in plastične najlpe za ustrezno podlago. Pred uporabo skrbno preverite ali je priloženi pritrdilni material primeren za želeno podlago.

**SK** UPOZORNENIE : Priložený univerzálny upevňovací materiál nie je vhodný pre všetky podklady. Prosím, používajte len skrutky a hmoždinky vhodné pre daný podklad.Pred použitím preto dôkladne skontrolujte, či je priložený upevňovací materiál vhodný pre daný podklad.

**CZ** UPOZORNĚNÍ: Přiložený univerzální upevňovací materiál není vhodný pro všechny podklady. Používejte pouze šrouby a hmoždinky vhodné pro daný podklad. Před použitím proto pečlivě zkontrolujte, zda je přiložený upevňovací materiál vhodný pro daný podklad.

**HU** FIGYELMEZTETÉS: A csatolt univerzális rögzítőanyag nem minden aljazathoz megfelelő. Kérjük, kizárólag a megfelelő aljazathoz illő csavarokat és dübeleket

**GA** AIRE: Ní oireann an t-ábhar ceangail uilíoch atá curtha san áireamh do gach cineál dromchla. Úsáid scríúna agus plugaí atá oiriúnach don dromchla áirithe amháin le do thoil. Dá bhrí sin, seiceáil go cúramach roimh úsáid an t-ábhar ceangail atá curtha san áireamh chun a chinntiú go bhfuil sé oiriúnach don dromchla beartaithe.