

**0018212000001 JS FETTKAMMER-OT FUER KFR-VENTIL**

**Produktabbildung**

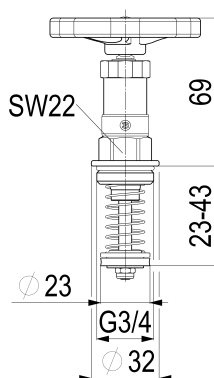

**Masszeichnung**



**Produktbeschreibung**

KFR-Oberteil  
für KFR-Ventil (DIN 3502)  
nichtsteigende Spindel  
MS-blank  
DN 20

**Ausschreibungstext**

0018212000001  
Schlösser KFR-Oberteil  
für KFR-Ventil (DIN 3502)  
nichtsteigende Spindel  
Werkstoff nach TrinkwV und UBA  
Nickelwerte nach TrinkwV und UBA  
MS-blank  
Oberteil Messing  
Kegeldichtung EPDM  
Oberteildichtung EPDM  
O-Ring EPDM  
Handrad Polyamid  
DN 20  
Anschlussart Aussengewinde  
G 3/4  
SW 22  
h = 23,3 - 51,2mm  
H = 69mm  
D1 = 31,5mm  
D2 = 23mm  
Betriebsdruck max. 16 bar (PN 16)  
Betriebstemperatur max. 90 Grad  
G-Gewinde ISO 228 Teil 1  
Trinkwasserverordnung DIN EN 1717  
für Ventilbaureihen:  
1625, 1630, 1670, 1675  
1671, 1676, 1672, 1677  
Techn.- u. Zertifikatsänd. vorbehalten  
Fabrikat Schlösser

**Explosionszeichnung**

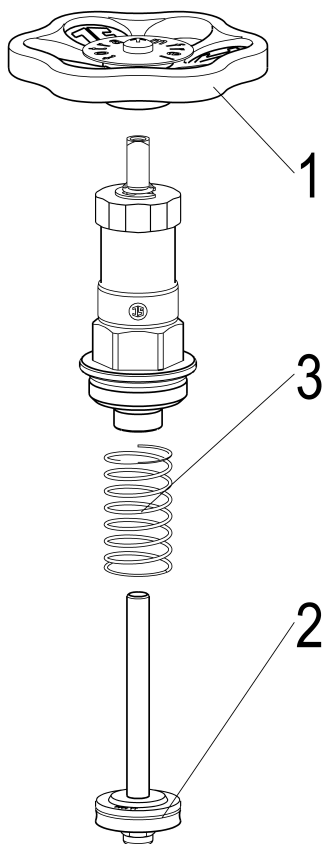

**Ersatzteilliste**

Pos.	Beschreibung	Artikel-Nr.
01	JS HANDRAD MIT SCHRAUBE+BUTTON	0018590700002
02	JS VENTILKEGEL FUER KFR-VENTIL	0018212000004
03	JS DRUCKFEDER FUER KFR-VENTIL	0018192000235

**0018192000235**

Beschreibung	Artikel-Nr.
JS DRUCKFEDER FUER KFR-VENTIL	0018192000235
JS VENTILKEGEL FUER KFR-VENTIL	0018212000004
JS KEGELDICHTUNG F.RUECKSCHLAG-U.	0018612000001
JS HANDRAD MIT SCHRAUBE+BUTTON	0018590700002